

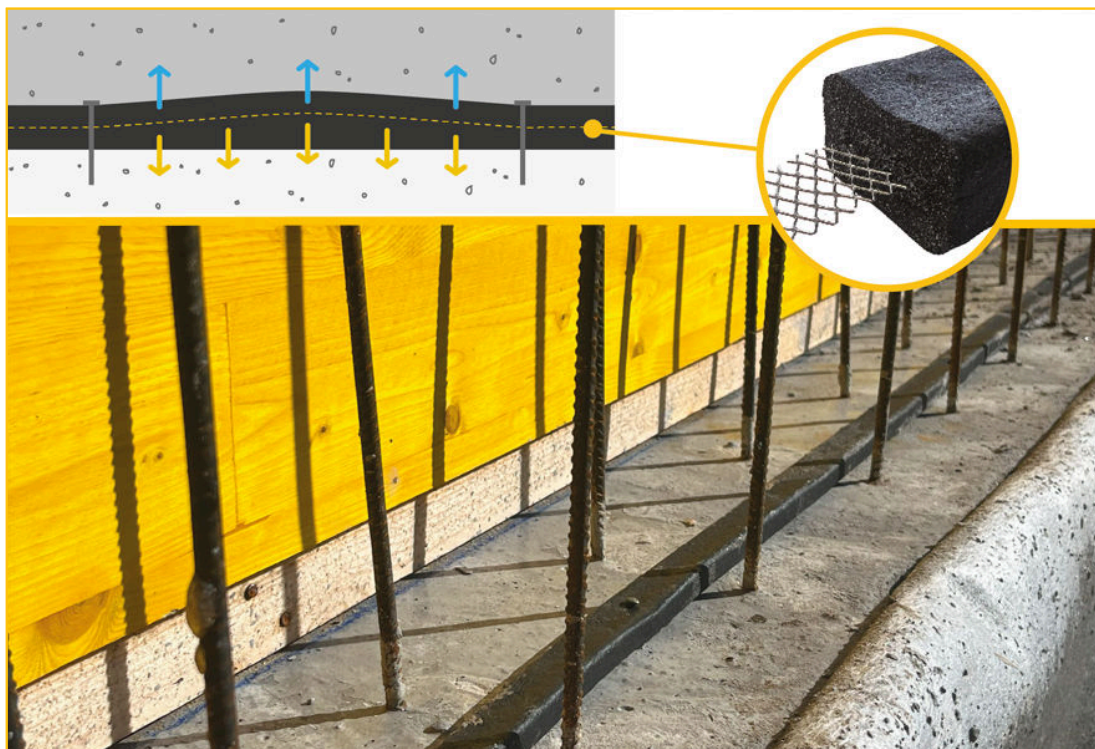

WT CONSTRUCTION

DESCRIÇÃO DO PRODUTO

WT CONSTRUCTION é um perfil HIDRO-EXPANSIVO à base de copolímero AMPHIBIA em EPDM, reforçado no centro com uma MALHA de aço CO-EXTRUDADA que estabiliza e direciona a expansão volumétrica.



CAMPO DE UTILIZAÇÃO

- Selagem dos recobrimentos verticais e horizontais das betonagens.

VANTAGENS

- Versátil, adapta-se a vários tipos de condições, suportes húmidos, rugosos, irregulares, inclinados, abobadados ou planos, de -20°C a $+50^{\circ}\text{C}$
- Aplicação rápida e fácil com pregagem simples
- Forte ancoragem mecânica, não se desloca durante a betonagem, resistente ao impacto
- Excelente aderência ao suporte mesmo durante as fases de betonagem, a aderência aumenta à medida que a expansão aumenta em contacto com a água
- Mantém o alinhamento durante a expansão
- Selagem perfeita e elevada resistência à carga hidráulica
- Resistente à chuva, o perfil mantém a densidade
- Em caso de aumento volumétrico, devido ao contacto prematuro com a água, apresenta uma excelente estabilidade dimensional
- Reforçado com microfibras, mantém a resistência e a forma

PREPARAÇÃO E APLICAÇÃO

Regularize o betão fresco ao longo do local de instalação do perfil com uma régua ou espátula. Após o endurecimento do betão, nas secções em que a superfície de assentamento ainda é demasiado irregular, utilizar o mástique hidroexpansivo BI MASTIC ou AKTI-VO 201 (ver ficha técnica) para uniformizar a superfície; não regularizar a superfície de assentamento com argamassa. Colocar WT CONSTRUCTION sobre a superfície de assentamento, previamente limpa de poeiras e materiais soltos, com o papel de proteção virado para cima, depois retirá-lo e fixar o perfil com os pregos previstos de 15 em 15 cm. No caso de aproximações em "T" ou "de frente", as pregagens devem ser próximas umas das outras (ver FIG. 2). Os espaços vazios nas junções devem ser saturados com AKTI-VO 201 ou BI MASTIC (ver FIG. 3). Alternativamente, as juntas podem ser feitas com soldagem a quente dos cabeçotes (secador).



Assista ao vídeo do produto

YOUTUBE VIDEO

**Modo de ação**

WT CONSTRUCTION, em contacto com a água, pode aumentar o volume inicial até 5 vezes, mantendo a densidade e adaptando a forma aos pequenos espaços vazios que estão frequentemente presentes nas betonagens.

WT CONSTRUCTION garante a vedação dos recobrimentos de betão, mesmo quando sujeitas a uma pressão hidráulica considerável.

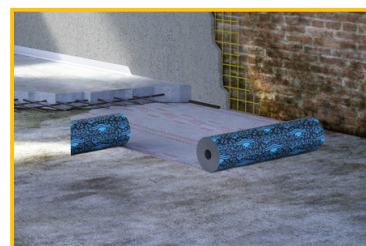
Referências disponíveis em www.volteco.com**EMBALAGEM E ARMAZENAMENTO**

A WT CONSTRUCTION está disponível nos seguintes formatos:

O WT C 20.10 é embalado em caixa de papelão contendo 30 m completo com pregos para fixação.

O WT C 25.15 é embalado em caixa de papelão contendo 21 m completa com pregos para fixação.

Os produtos devem ser armazenados em locais secos e protegidos contra os raios solares e a humidade.

ADVERTÊNCIAS - NOTAS IMPORTANTES

WT CONSTRUCTION não pode ser utilizado como junta de dilatação.

WT CONSTRUCTION deve ser utilizado para alvenarias com uma espessura suficiente para assegurar uma cobertura mínima de 8 cm nos lados.

WT CONSTRUCTION deve ser colocado sobre a superfície de assentamento, evitando cuidadosamente qualquer interposição estranha entre ele e a superfície.

As lâminas ou tirantes da betonagem vertical devem ser posicionadas a uma distância mínima do plano horizontal não inferior a 5÷10 cm (ver FIG. 1).

IMPORTANTE: Para instalações na presença de água com elevada concentração salina, consultar o Laboratório Volteco para eventuais testes preventivos.

CARACTERÍSTICAS FÍSICAS E TÉCNICAS

Especificações	Valores
Peso específico	1,02 g/cm ³
Temperatura de aplicação	-15°C +50°C
Cor	preto
Característica	Valores
Dimensões	20x10 mm 25x15 mm
Expansão devido ao contato com água (7 dias)	> 500%
Expansão em água salina (3%)	> 100%
Selo hidráulico	Sem passagem até 700 kPa
Vedação hidráulica em fissura de 5 mm com expansão de 100%	Sem passagem até 150 kPa



WT CONSTRUCTION

SEGURANÇA

Refira-se à respetiva Ficha de Dados de Segurança.

COPYRIGHT

© Copyright Volteco S.p.A. - Todos os direitos reservados.
As informações, as imagens e os textos que constituem este documento são de propriedade exclusiva da Volteco S.p.A..
Sujeito a alterações a qualquer momento e sem aviso prévio.
As versões atualizadas deste e de outros documentos (fichas de especificação, brochuras, etc.) estão presentes no site www.volteco.com.
Eventuais traduções do texto original podem conter imprecisões técnicas e linguísticas.

NOTAS LEGAIS

Nota para o adquirente/técnico instalador:
Este documento colocado à disposição por parte da Volteco S.p.A. é puramente de suporte e contém informações úteis para o cliente/aplicador.
Não leva em consideração a análise necessária do contexto operacional individual, relativamente à qual a Volteco S.p.A. não assume qualquer responsabilidade.
Não modifica ou estende as obrigações intrínsecas do fabricante Volteco S.p.A.
Suscetível de modificações: o técnico instalador, obrigatoriamente, deverá se atualizar antes de cada aplicação visitando o site www.volteco.com.
Os esclarecimentos anteriores estendem-se à informação técnica/comercial pré-pós-venda da rede comercial.

DOCUMENTOS EM ANEXO





WT CONSTRUCTION

1

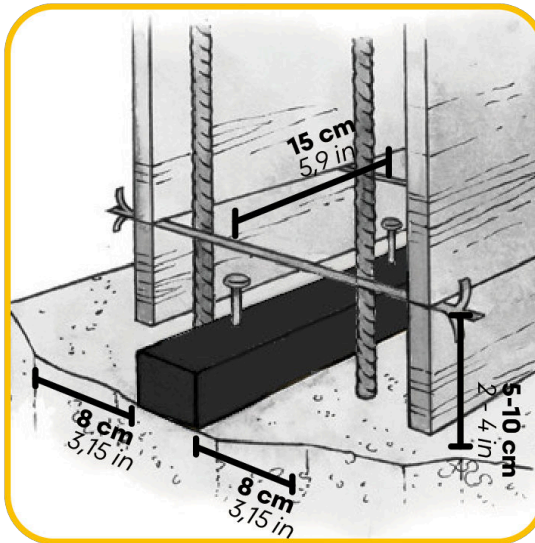

2

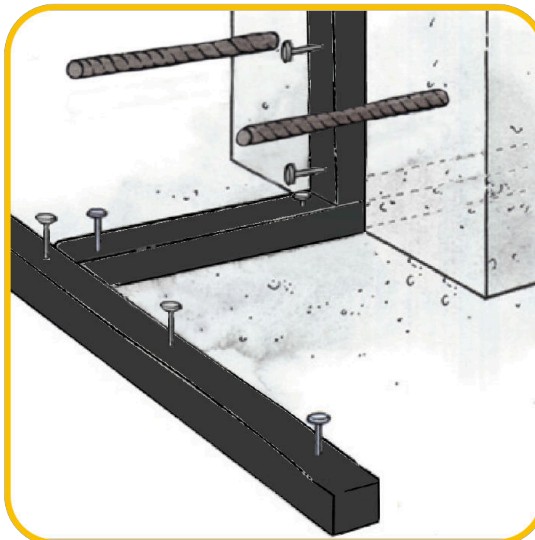

3

