

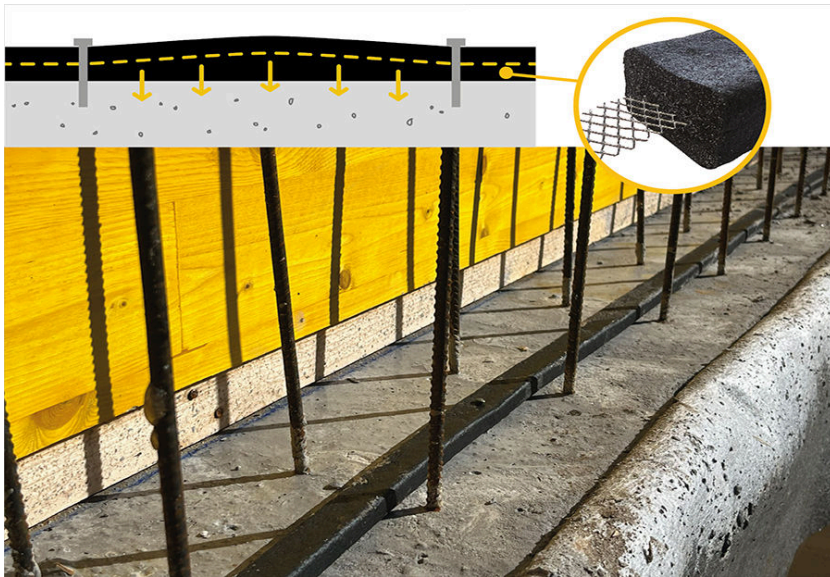

# WT CONSTRUCTION



MEMBRANE D'ÉTANCHÉITÉ  
WATERSTOP - MASTICS HYDRO-  
EXPANSIFS



## DESCRIPTION PRODUIT

WT CONSTRUCTION est un profilé HYDRO-EXPANSIF à base de copolymère AMPHIBIA en EPDM, renforcé au centre avec un MAILLE en acier CO-EXTRUDÉ qui stabilise et dirige l'expansion volumétrique.

## APPLICATION PRODUIT

- Scellage des reprises verticales et horizontales des coulées en béton

## AVANTAGES

- Polyvalent, s'adapte à divers types de conditions, supports humides, rugueux, irréguliers, inclinés, voûtées ou au plafond, de -15 °C à +50 °C
- Application rapide et facile par simple clouage
- Ancrage mécanique solide, ne se déplace pas pendant les coulées, résistant aux chocs
- Excellente adhérence au support même pendant la coulée, l'adhérence augmente au fur et à mesure que l'expansion augmente au contact de l'eau
- Maintient l'alignement pendant l'expansion
- Etanchéité parfaite et haute résistance à la charge hydraulique
- Ne craint pas la pluie, le profil conserve sa densité
- En cas d'augmentation volumétrique due à un contact prématuré avec l'eau, excellente stabilité dimensionnelle
- Microfibre, conserve sa résistance et sa forme
- Forme spéciale à double courbure, dans la version 25.05, augmente la surface de contact avec le béton

## PRÉPARATION ET MISE EN ŒUVRE

Égaliser le béton frais le long du site d'installation du profilé à l'aide d'une règle ou d'une truelle.

Après le durcissement du béton, dans les parties où la surface de pose est encore trop irrégulière, utiliser le mastic BI MASTIC ou le mastic hydro-expansif AKTI-VO 201 (voir les fiches techniques correspondantes) pour uniformiser la surface ; ne pas régulariser le plan de pose avec du mortier.

Poser WT CONSTRUCTION sur la surface de pose, préalablement dépoussiérée et débarrassée des matériaux incohérents, avec le papier de protection tourné vers le haut, puis le retirer et fixer le profilé à l'aide des clous prévus tous les 15 cm.

Dans le cas de rapprochements en « T » ou « tête à tête » le clouage doit être rapproché (voir la FIG. 2).

Les vides au niveau des jonctions doivent être saturés avec AKTI-VO 201 ou BI MASTIC (voir FIG. 3).

Les joints peuvent également être réalisés par soudage à chaud des têtes (séchoir).

### Comment agit-il?

La conception intégrée du matériau hydro-expansif, des clous et du treillis garantit l'ancrage : la matrice, activée par l'eau, scelle les irrégularités et génère à travers la maille un effet de « traction » entre les clous, augmentant la pression de contact et stabilisant le profil.

WT CONSTRUCTION, au contact de l'eau, peut augmenter jusqu'à 5 fois le volume initial tout en maintenant la densité et en adaptant la forme aux petits vides souvent présents dans les coulées de béton.

La CONSTRUCTION WT assure l'étanchéité des joints de coulée, même lorsqu'ils sont soumis à une pression hydraulique importante.

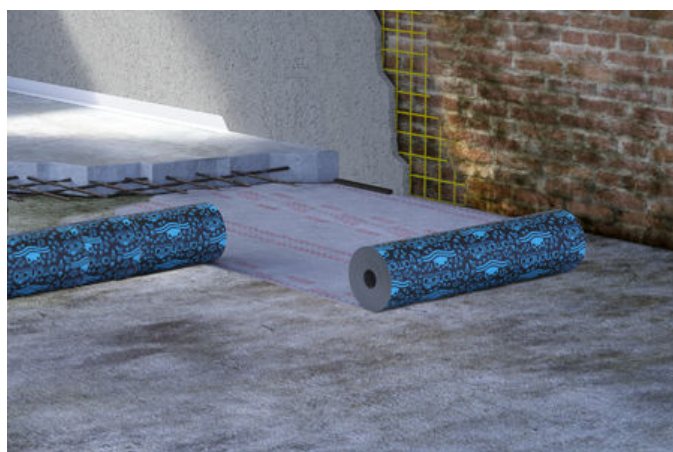
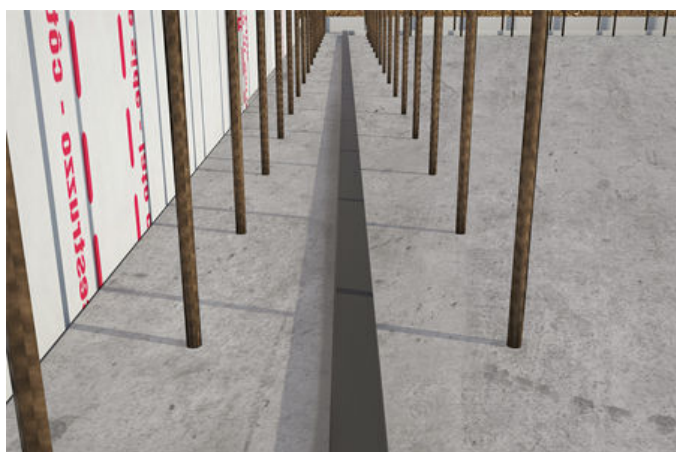
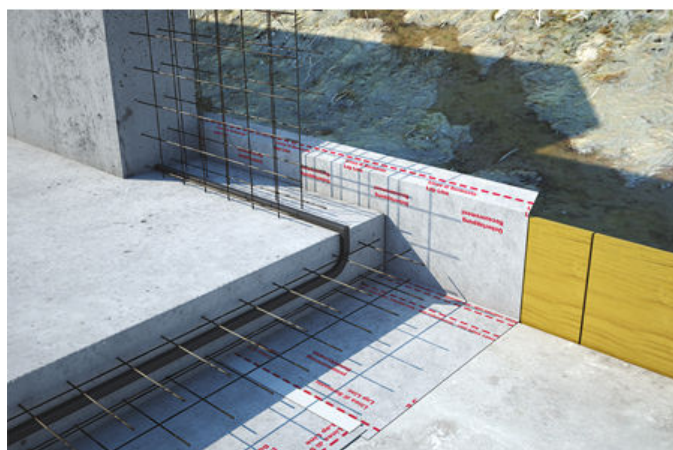

## EMBALLAGE ET STOCKAGE

WT CONSTRUCTION est disponible dans les formats suivants:

WT C 20.10 est emballé dans une boîte en carton contenant 30 m, avec des clous pour la fixation.

WT C 25.15 est emballé dans une boîte en carton contenant 21 m, avec des clous pour la fixation.

WT C 25.05 est emballé dans une boîte en carton contenant 45 m, avec des clous pour la fixation.

Stocker les produits dans un endroit sec à l'abri du soleil et de l'humidité.

## MISES EN GARDE - NOTES IMPORTANTES

WT CONSTRUCTION doit être fixé au support avec des clous appropriés tous les 15 cm afin de garantir la stabilité du profil dans la phase précédant la coulée et sa performance finale.

WT CONSTRUCTION ne peut pas être utilisé comme joint de dilatation.

WT CONSTRUCTION doit être utilisé pour les maçonneries d'une épaisseur telle à garantir une couverture minimum du produit manufacturé sur les côtés de 8 cm.

WT CONSTRUCTION doit être placé sur les plans de pose, en évitant soigneusement toute interposition étrangère entre le produit manufacturé et la surface elle-même.

Les lames et les tirants de la coulée verticale doivent être positionnés à une distance minimum du plan horizontal à pas moins de 5 à 10 cm (voir FIG. 1).

N.B.: Pour les installations en présence d'eau à concentration saline élevée, contacter le laboratoire Volteco pour les éventuels essais de prévention.

## CARACTÉRISTIQUES PHYSIQUES ET TECHNIQUES

Spécifications	Valeurs
Poids spécifique	1,02 g/cm <sup>3</sup>
Température d'application	-15°C +50°C
Couleur	noir

### WT CONSTRUCTION 20.10 - 25.15

Caractéristique	Méthode d'essai	Résultat/Classification
Réaction au feu	EN ISO 11925-2 EN 13501-1	Classe E
Dimensions WT C 20.10 WT C 25.15	EAD 2.2.2	20x10 mm (± 10%) 25x15 mm (± 10%)
Imperméabilité dans les conditions d'utilisation finale	EAD 2.2.3	20 m colonne d'eau/imperméable jusqu'à 5 bar
Pression de regonflage WT C 20.10 WT C 25.15	EAD 2.2.6	1,2 N/mm <sup>2</sup> 1,4 N/mm <sup>2</sup>
Expansion dans l'eau salée (3%)		> 100%
Étanchéité à l'eau sur fissure de 5 mm avec expansion de 100 %		Aucun passage jusqu'à 150 kPa

Caractéristique	Méthode d'essai	Liquide d'essai	Temps jusqu'à ce que la masse constante soit atteinte	Variation de masse
Expansion au contact de différents liquides	EAD 2.2.4	Eau déionisée	25 d	1004 %
		Solution alcaline	14 d	455 %
		Solution acide	24 d	474 %
<b>Premier cycle d'expansion</b> Réversibilité du processus d'expansion	EAD 2.2.5	Eau déionisée	16 d	1794 %
		Solution alcaline	16 d	479 %
		Solution acide	23 d	503 %
<b>Deuxième cycle d'expansion</b> Réversibilité du processus d'expansion	EAD 2.2.5	Eau déionisée	14 d	1855 %
		Solution alcaline	14 d	419 %
		Solution acide	21 d	436 %

- le processus d'expansion est réversible
- le processus d'expansion commence immédiatement

## WT CONSTRUCTION 25.05

Spécifications	Performance déclarée
Couleur	noir
Poids spécifique	1,02 g/cm <sup>3</sup>
Température d'application	-15°C + 50°C
Dimension	25 x 5 mm
Poids	170 g/m (± 10%)
Expansion dans l'eau du réseau (%)	> 500%
Expansion dans l'eau salée (3%)	> 100%

## REGARDEZ LES VIDÉOS ET LES INFORMATIONS COMPLÉMENTAIRES

Fiches de données de sécurité

Déclaration de performance

Rubriques au cahier des charges

Schémas techniques et BIM

Déclaration EPD

Vidéo YouTube

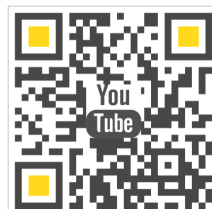

## SÉCURITÉ

Consulter la Fiche des Données de sécurité correspondante.

## COPYRIGHT

---

© Copyright Volteco S.p.A. - Tous droits réservés.

Les informations, images et textes contenus dans ce document sont la propriété exclusive de Volteco S.p.A.

Peuvent changer à tout moment sans préavis.

Les dernières versions de ce et d'autres documents (rubriques du cahier des charges, brochures, etc.) sont présentes sur le site [www.volteco.com](http://www.volteco.com).

En cas de traduction, le texte peut contenir des imperfections techniques et linguistiques.

## NOTES LÉGALES

---

Note pour l'acheteur/installateur:

Le présent document est mis à disposition par la société Volteco S.p.A. à titre purement indicatif et de support pour l'acheteur/applicateur.

Ne tient pas compte des approfondissements nécessaires à effectuer selon le contexte de travail considéré, dont la société Volteco S.p.A. n'est en aucun cas responsable.

Ne modifie pas et n'élargit pas les obligations du producteur Volteco S.p.A.

Elle est susceptible de faire l'objet de modifications dont l'applicateur devra s'enquérir avant chaque application en consultant le site [www.volteco.com](http://www.volteco.com).

Les précisions ci-dessus s'appliquent également aux informations techniques et commerciales d'avant-vente fournies par le réseau commercial

## ANNEXES

---

1

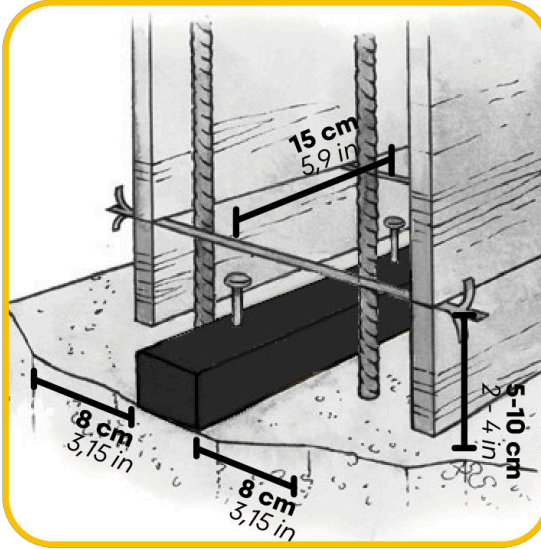

2

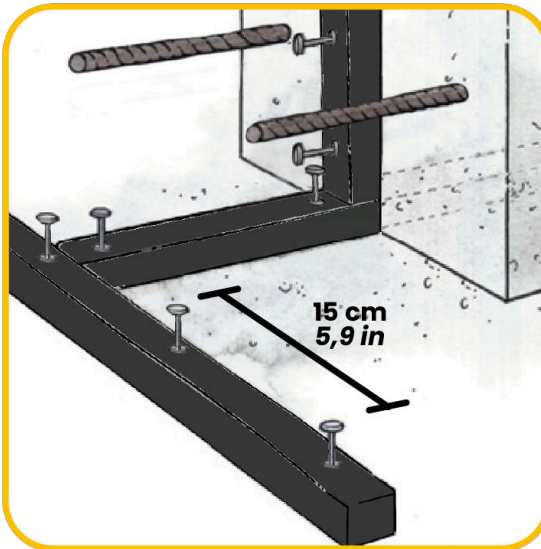

3

